



Surge Protector Powercore, CE

Installation Instructions

INSTRUCTIONS D'INSTALLATION INSTRUCCIONES DE INSTALACIÓN
ISTRUZIONI PER L'INSTALLAZIONE INSTALLATIE-INSTRUCTIES
INSTALLATIONSANWEISUNGEN インストール手順 安装指示

 Must be installed by a qualified electrician in accordance with all national/local electrical and construction codes.

L'installation doit être effectuée par un électricien qualifié, conformément à tous les codes électriques et de construction nationaux/locaux.

Debe ser instalado por un electricista cualificado de acuerdo con todos los códigos eléctricos y de construcción nacionales/locales.

Deve essere installato da un elettricista qualificato in conformità a tutti i codici elettrici e di costruzione nazionali/locali.

Moet worden geïnstalleerd door een gekwalificeerde elektricien in overeenstemming met alle nationale/lokale elektrische en bouwverordeningen.

Die Installation muss von einem qualifizierten Elektriker in Übereinstimmung mit allen nationalen/lokalen Elektro- und Bauvorschriften durchgeführt werden.

すべての国/地域の電気および建築基準法に従って、資格を有する電気技師が設置する必要があります。

必须由合格的电工按照所有国家/地方电气和建筑法规进行安装。

 Do not attempt to install or use Surge Protector Powercore until you read and understand the Installation Instructions and safety labels.

N'essayez pas d'installer ou d'utiliser le Surge Protector Powercore avant d'avoir lu et compris les instructions d'installation et les étiquettes de sécurité.

No intente instalar o utilizar el Surge Protector Powercore hasta que haya leído y comprendido las instrucciones de instalación y las etiquetas de seguridad.

Non tentare di installare o utilizzare la Surge Protector Powercore prima di aver letto e compreso le Istruzioni per l'installazione e le etichette di sicurezza.

Probeer Surge Protector Powercore niet te installeren of te gebruiken voordat je de Installatie-instructies en veiligheidslabels gelezen en begrepen hebt.

Versuchen Sie nicht, Surge Protector Powercore zu installieren oder zu benutzen, bevor Sie die Installationsanleitung und die Sicherheitsaufkleber gelesen und verstanden haben.

設置説明書および安全ラベルを読み、理解するまで、Surge Protector Powercore の設置や使用を試みないでください。

在阅读并理解安装说明和安全标签之前，请勿尝试安装或使用 Surge Protector Powercore。

IP66



⚠ Before installing this product, please visit the product page at www.colorkinetics.com for the latest version of the installation instructions. Due to continuous improvements and innovations, installation instructions may change without notice.

Avant de procéder à l'installation de ce produit, veuillez consulter la page Web du produit à l'adresse www.colorkinetics.com pour obtenir les instructions de montage les plus récentes. En raison des améliorations et innovations sans cesse entreprises, les instructions de montage peuvent être modifiées sans préavis.

Antes de instalar este producto, visite la página del producto en www.colorkinetics.com para consultar la última versión de las instrucciones de instalación. Debido a las continuas mejoras e innovaciones, las instrucciones de instalación pueden cambiar sin previo aviso.

Prima di installare il prodotto, visitare la pagina relativa all'indirizzo www.colorkinetics.com per la versione più recente delle istruzioni d'installazione. Grazie ai miglioramenti e alle innovazioni continue, le istruzioni sono soggette a modifiche senza preavviso.

Ga voordat u dit product installeert, eerst naar de productpagina op www.colorkinetics.com voor de meeste recente versie van de installatie-instructies. Vanwege voortdurende verbeteringen en innovaties kunnen de installatie-instructies zonder bericht gewijzigd worden.

Besuchen Sie vor der Installation des Produkts bitte die Produktseite unter www.colorkinetics.com, um die aktuellen Installationsanweisungen herunterzuladen. Aufgrund kontinuierlicher Verbesserungen und Innovationen können die Installationsanweisungen ohne Vorankündigung geändert werden.

この製品を設置する前に、www.colorkinetics.comの製品ページにアクセスして、最新の設置手順を確認してください。改善・改良を継続的に進めているため、取り付け手順が予告なく変更されることがあります。

安装该产品之前，请先访问产品页面 www.colorkinetics.com 以获取最新版的安装说明。由于在不断地改进和创新，安装说明可能会有所改动，恕不另行通知。

⚠ Explanation of LED indicators – With power applied; when both LED indicators are ON, the Surge Protector Powercore is working. If either of the LED indicators are OFF, the Surge Protector Powercore should be replaced. Refer to step 10 for additional details.

Explication des indicateurs LED - Lorsque l'appareil est sous tension et que les deux indicateurs LED sont allumés, le Surge Protector Powercore fonctionne. Si l'un des indicateurs LED est éteint, le Surge Protector Powercore doit être remplacé. Reportez-vous à l'étape 10 pour plus de détails.

Explicación de los indicadores LED - Con la alimentación aplicada; cuando ambos indicadores LED están ENCENDIDOS, el Surge Protector Powercore está funcionando. Si alguno de los indicadores LED está apagado, el Surge Protector Powercore debe ser reemplazado. Consulte el paso 10 para más detalles.

Spiegazione degli indicatori LED - Con l'alimentazione applicata, quando entrambi gli indicatori LED sono accesi, l'unità Surge Protector Powercore funziona. Se uno dei due indicatori LED è spento, il l'unità Surge Protector Powercore deve essere sostituito. Per ulteriori dettagli, fare riferimento al punto 10.

Uitleg van LED lampjes - Als beide LED lampjes AAN zijn, werkt de Surge Protector Powercore.

Als een van de LED indicatoren UIT is, moet de Surge Protector Powercore worden vervangen. Zie stap 10 voor meer informatie.

Erläuterung der LED-Anzeigen - Wenn beide LED-Anzeigen leuchten, funktioniert der Surge Protector Powercore.

Wenn eine der LED-Anzeigen nicht leuchtet, sollte der Surge Protector Powercore ausgetauscht werden. Weitere Einzelheiten finden Sie in Schritt 10.

LED インジケータの説明 - 電源が投入された状態で、両方の LED インジケータが点灯している場合、Surge Protector Powercore は動作しています。LED インジケータのどちらかが消灯している場合は、Surge Protector Powercore を交換する必要があります。詳細については、ステップ10を参照してください。

LED 指示灯的说明 - 接通电源后，当两个 LED 指示灯都亮起时，表示 Surge Protector Powercore 正常工作。如果其中一个 LED 指示灯熄灭，则应更换 Surge Protector Powercore。有关其他详细信息，请参阅步骤 10。

1 Confirm all components received

Confirmez la réception de l'intégralité des composants
Compruebe si ha recibido todos los componentes
Confermare tutti i componenti ricevuti
Controleer alle ontvangen componenten
Bestätigen Sie, dass Sie alle Bestandteile erhalten haben
すべてのコンポーネントが揃っていることを確認します。
确认收到了所有部件

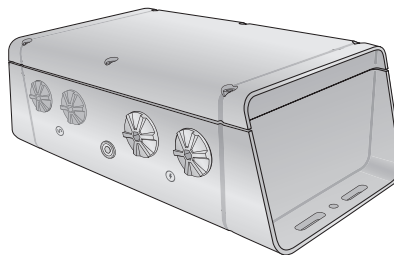

2 Verify the electrical plan - Location and Mounting

Vérifier le plan électrique - Emplacement et Montage
Verificar el plano eléctrico - Ubicación y Montaje
Verifica dello schema elettrico - Ubicazione e Montaggio
Controleer het elektriciteitsplan - Locatie en Montage
Überprüfen Sie den Elektroplan - Standort und Montage
電気計画の確認 - 位置と取り付け
验证电气计划 - 位置和安装

Simplified installation

Installation simplifiée Instalación simplificada
Installazione semplificata Vereenvoudigde installatie
Vereinfachte Installation 簡素化されたインストール 簡化的安装

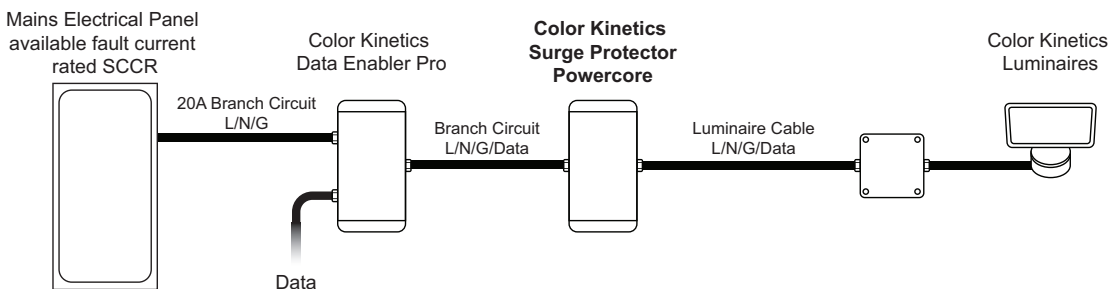

⚠ Refer to application guide for further information: <https://colorkinetics.helpdocs.io/article/svy2ood8wy-spp-guide>

Se référer au guide d'application pour plus d'informations: <https://colorkinetics.helpdocs.io/article/svy2ood8wy-spp-guide>
Consulte la guía de aplicación para obtener más información: <https://colorkinetics.helpdocs.io/article/svy2ood8wy-spp-guide>
Per ulteriori informazioni, consultare la guida alle applicazioni: <https://colorkinetics.helpdocs.io/article/svy2ood8wy-spp-guide>
Raadpleeg de toepassingsgids voor meer informatie: <https://colorkinetics.helpdocs.io/article/svy2ood8wy-spp-guide>
Weitere Informationen finden Sie im Anwendungsleitfaden: <https://colorkinetics.helpdocs.io/article/svy2ood8wy-spp-guide>
詳細はアプリケーションガイドをご参照ください: <https://colorkinetics.helpdocs.io/article/svy2ood8wy-spp-guide>
更多信息请参阅应用指南: <https://colorkinetics.helpdocs.io/article/svy2ood8wy-spp-guide>

! Ensure lightning protection system has been recently inspected and in good working condition.

S'assurer que le système de protection contre la foudre a été récemment inspecté et qu'il est en bon état de fonctionnement.

Asegúrese de que el sistema de protección contra rayos ha sido inspeccionado recientemente y está en buenas condiciones de funcionamiento.

Assicurarsi che il sistema di protezione contro i fulmini sia stato ispezionato di recente e sia in buone condizioni di funzionamento.

Controleer of het bliksembeveiligingssysteem onlangs is geïnspecteerd en in goede staat verkeert.

Vergewissern Sie sich, dass das Blitzschutzsystem vor kurzem inspiziert wurde und sich in einem guten Zustand befindet.

雷保護システムが最近点検され、良好な作動状態であることを確認すること。

确保防雷系统最近经过检查，工作状态良好。

! Ensure electrical system is properly grounded for surge events.

S'assurer que le système électrique est correctement mis à la terre en cas de surtension.

Asegúrese de que el sistema eléctrico está correctamente conectado a tierra para casos de sobretensión.

Assicurarsi che l'impianto elettrico sia adeguatamente collegato a terra in caso di sovratensioni.

Zorg ervoor dat het elektrische systeem goed is geaard voor piekspanningen.

Stellen Sie sicher, dass das elektrische System ordnungsgemäß geerdet ist, um Überspannungsschäden zu vermeiden.

サージに備え、電気系統が適切に接地されていることを確認する。

确保电气系统正确接地，以应对浪涌事件。

3 Permanent installation. Secure to flat surface using appropriate fasteners (customer supplied).

Installation permanente. Fixer sur une surface plane à l'aide de fixations appropriées (fournies par le client).

Instalación permanente. Fijela a una superficie plana con los elementos de fijación adecuados (suministrados por el cliente).

Installazione permanente. Fissare a una superficie piana utilizzando gli appositi elementi di fissaggio (forniti dal cliente).

Permanente installatie. Bevestig op een vlakke ondergrond met geschikte bevestigingsmiddelen (door de klant geleverd).

Feste Installation. Mit geeigneten Befestigungsmitteln (vom Kunden mitgeliefert) auf einer ebenen Fläche befestigen.

恒久的な設置。適切な留め具（お客様支給）を使用して平らな面に固定する。

永久性安装。使用适当的紧固件（客户提供）将其固定在平面上。

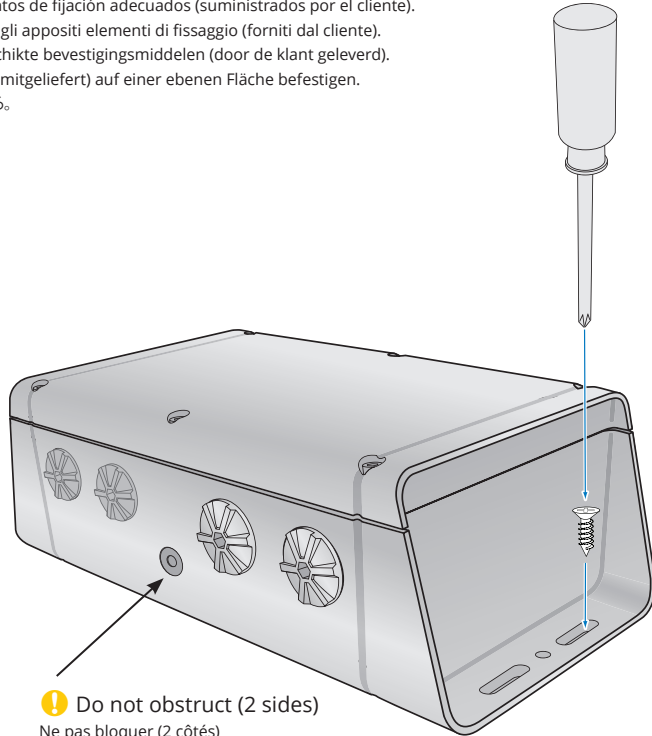
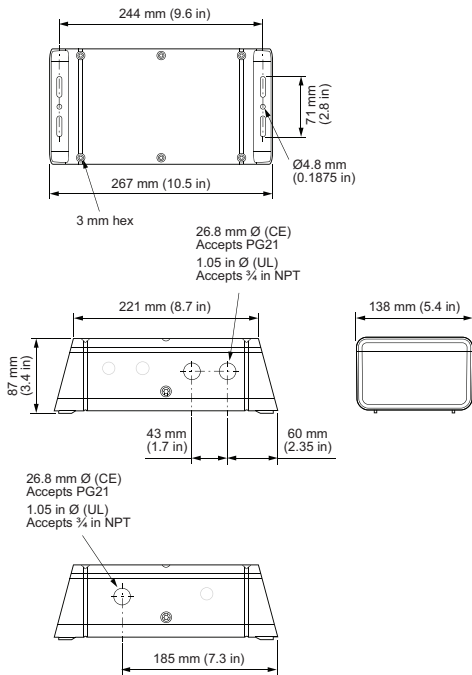

! Do not obstruct (2 sides)

Ne pas bloquer (2 côtés)

No obstruir (2 lados)

Non ostruire (2 lati)

Niet belemmeren (2 zijden)

Nicht versperren (2 Seiten)

遮らない (2面)

请勿阻挡 (两侧)

! Use fasteners appropriate for substrate.

Utilisez les fixations appropriées pour le substrat

Utilice sujeciones adecuadas para el material de soporte

Utilizzare dispositivi di fissaggio appropriato per il fondo

Gebruik bevestigingsmaterialen die geschikt zijn voor substraat

Für den Untergrund geeignete Halterungen verwenden

基板に適した留め具を使用

使用适用于基板的紧固件

4 Make sure power is OFF. Follow Lockout/Tagout safety procedures.

Assurez-vous que l'alimentation est coupée. Respectez les procédures de sécurité Lockout/Tagout.

Asegúrese de que la alimentación eléctrica esté desconectada. Siga los procedimientos de seguridad de bloqueo y etiquetado.

Assicurarsi che l'alimentazione sia disattivata. Seguire le procedure di sicurezza Lockout/Tagout.

Vergewissern Sie sich, dass die Stromzufuhr ABGESCHALTET ist. Befolgen Sie die Lockout/Tagout-Sicherheitsverfahren.

電源がオフになっていることを確認する。ロックアウト / タグアウトの安全手順に従ってください。

确保电源关闭。遵循锁定/挂牌安全程序。



5 Remove cover and appropriate seal plugs.

Retirez le couvercle et les raccords d'étanchéité appropriés
Quite la cubierta y los tapones herméticos que correspondan
Rimuovere il coperchio e i tappi di tenuta appropriati
Verwijder het deksel en de toepasselijke afdichtpluggen
Abdeckung entfernen und Stecker benetzen
カバーと必要なシールプラグを外す
卸下护盖和相应的密封塞

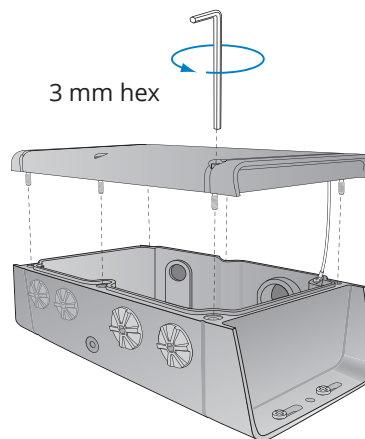

6 Secure user supplied conduit fittings to all openings in the enclosure. Torque seal plug to approximately 19 in-lb (2.2 Nm) ± 10%.

Fixer les raccords de conduit fournis par l'utilisateur à toutes les ouvertures du boîtier. Serrer le bouchon d'étanchéité à environ 19 in-lb (2,2 Nm) ± 10%.
Fije los racores suministrados por el usuario a todas las aberturas de la caja. Apriete el tapón de cierre a aproximadamente 19 in-lb (2,2 Nm) ± 10%.
Fissare i raccordi per guaine forniti dall'utente a tutte le aperture dell'involucro. Serrare il tappo di tenuta a circa 19 in-lb (2,2 Nm) ± 10%.
Bevestig de door de gebruiker geleverde kabelansluitingen aan alle openingen in de behuizing. Draai de afdichtingsplug vast met een koppel van ongeveer 19 in-lb (2,2 Nm) ± 10%.
Befestigen Sie die vom Benutzer gelieferten Rohrverschraubungen an allen Öffnungen des Gehäuses. Ziehen Sie den Dichtungsstopfen mit ca. 2,2 Nm (19 in-lb) ± 10% an.
エンクロージャのすべての開口部に、ユーザ提供のコンジットフィッティングを固定します。シールプラグを約 19 in-lb (2.2 Nm) ± 10% のトルクで締めます。
将用户提供的的导管配件固定在外壳的所有开口上。用大约 19 英寸磅 (2.2 牛米) ± 10% 的扭力拧紧密封塞。

⚠ Fittings shall be UL Listed metal or plastic conduit type, watertight sealed type, installed per the manufacturer's instruction, suitable for the wiring method used in accordance with national and/or local electrical code.

Metal fittings should be grounded to the grounded enclosure. Do not use RTV silicone on threads of metal fittings.

Les raccords doivent être des conduits métalliques ou plastiques homologués UL, étanches et scellés, installés selon les instructions du fabricant, adaptés à la méthode de câblage utilisée conformément au code électrique national et/ou local.
Les raccords métalliques doivent être mis à la terre sur l'enceinte mise à la terre.
Ne pas utiliser de silicone RTV sur les filetages des raccords métalliques.

Los accesorios serán de tipo conducto metálico o de plástico con homologación UL, de tipo sellado estanco, instalados según las instrucciones del fabricante, adecuados para el método de cableado utilizado de acuerdo con el código eléctrico nacional y/o local. Los racores metálicos deben conectarse a la caja con toma de tierra.
No utilice silicona RTV en las roscas de los accesorios metálicos.

I raccordi saranno del tipo per guaine metalliche o plastiche UL Listed, a tenuta stagna, installate secondo le istruzioni del produttore, adatte al metodo di cablaggio utilizzato in conformità al codice elettrico nazionale e/o locale. I raccordi metallici devono essere collegati a terra al quadro di terra. Non utilizzare silicone RTV sulle filettature dei raccordi metallici.

Koppelingen moeten van het UL Listed type metalen of plastic beschermingslang zijn, waterdicht afgesloten type, geïnstalleerd volgens de instructies van de fabrikant, geschikt voor de gebruikte bedradingmethode in overeenstemming met de nationale en/of lokale elektrische code. Metalen fittingen moeten worden geaard aan de geaarde behuizing.
Gebruik geen RTV-silicone op de schroefdraad van metalen fittingen.

Die Verschraubungen müssen UL-gelistete, wasserdicht verschlossene Metall- oder Kunststoffrohre sein, die nach den Anweisungen des Herstellers installiert werden und für die verwendete Verdrahtungsmethode gemäß den nationalen und/oder örtlichen Elektrovorschriften geeignet sind. Metallfittingen sollten mit dem geerdeten Gehäuse geerdet werden. Verwenden Sie kein RTV-Silikon für die Gewinde von Metallanschlüssen.

継手は、UL 規格に適合した金属製またはプラスチック製の電線管タイプで、防水シールされたもので、製造者の指示に従って取り付けられ、国および/または地域の電気規格に従って使用される配線方法に適したものでなければなりません。金属製フィッティングは、接地されたエンクロージャに接地する必要があります。金属製金具のネジ山にはRTVシリコンを使用しないでください。

配件必须是 UL 认证的金属或塑料导管类型，防水密封型，按照制造商的说明安装，适合根据国家或/或当地电气规范使用的布线方法。金属配件应接地至接地外壳。不要在金属配件的螺纹上使用 RTV 硅酮。

⚠ Data Surge Protection Circuit Terminal to be connected to Class 1 circuits only.

Borne de circuit de protection contre les surtensions de données à connecter aux circuits de classe 1 uniquement.

El terminal del circuito de protección contra sobretensiones de datos sólo debe conectarse a circuitos de clase 1.

Terminale del circuito di protezione contro le sovratensioni dei dati da collegare solo a circuiti di Classe 1.

Data Surge Protection Circuit Terminal alleen aan te sluiten op klasse 1 circuits.

Die Datenüberspannungsschutzklemme darf nur an Stromkreise der Klasse 1 angeschlossen werden.

データサージ保護回路端子は、クラス 1 回路にのみ接続すること。

数据浪涌保护电路终端只能连接到 1 类电路。

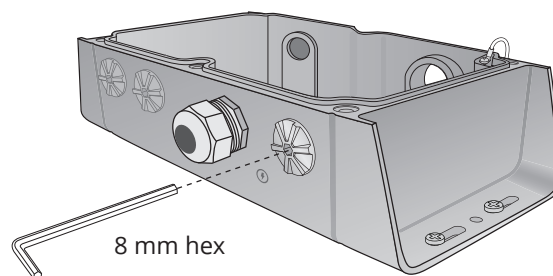

7 Run input power (mains) and data conductors into the enclosure.

Faites passer les conducteurs d'alimentation (secteur) et de données dans le coffret.
 Introduzca los conductores de alimentación (red eléctrica) y de datos en la caja.
 Far passare i conduttori di alimentazione (rete) e di dati all'interno dell'involucro.
 Leid de ingangsstroom (lichtnet) en datakabels naar de behuizing.
 Führen Sie die Eingangsstrom- (Netz-) und Datenleitungen in das Gehäuse.
 入力電源（主電源）とデータ導線を筐体に引き込む。
 将输入电源（主电源）和数据导线接入盒子。

⚠ Conductor length inside the enclosure should be kept as short as possible and dressed neatly with minimum bends.

La longueur du conducteur à l'intérieur de l'enceinte doit être aussi courte que possible et être habillée proprement avec un minimum de coudes.
 La longitud de los conductores en el interior de la envoltente debe ser lo más corta posible y estar ordenada con un mínimo de curvas.
 La lunghezza dei conduttori all'interno dell'involucro deve essere ridotta al minimo e deve essere ordinata con curve minime.
 De lengte van de geleider in de behuizing moet zo kort mogelijk worden gehouden en netjes worden afgewerkt met zo min mogelijk bochten.
 Die Länge der Leitungen innerhalb des Gehäuses sollte so kurz wie möglich gehalten und mit möglichst wenigen Biegungen versehen werden.
 筐体内の導体の長さはできるだけ短くし、きれいに整え、曲げを最小限にする。
 外壳内的导线长度应尽可能短，穿戴整齐，尽量减少弯曲。

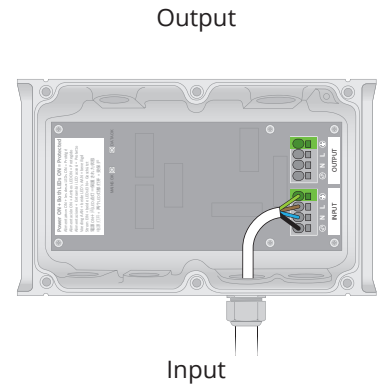

8 Connect power – Input

Connecter l'alimentation - Entrée
 Conectar alimentación - Entrada
 Collegare l'alimentazione - Ingresso
 Voeding aansluiten - Ingang
 Stromanschluss - Eingang
 電源接続 - 入力
 连接电源 - 输入

⚠ Don't insert conductor into the square holes.

N'insérez pas le conducteur dans les trous carrés.
 No introduzcas el conductor en los orificios cuadrados.
 Non inserire il conduttore nei fori quadrat
 Steek geen geleider in de vierkante gaten.
 Führen Sie den Leiter nicht in die quadratischen Löcher ein.
 導線を四角い穴に差し込まないでください。
 不要将导体插入方孔。

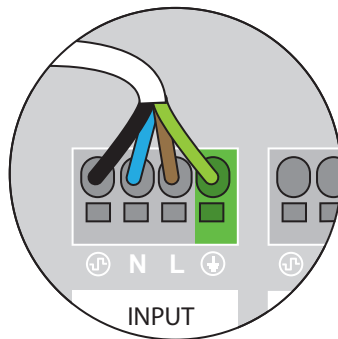

15 mm (0.63 in)

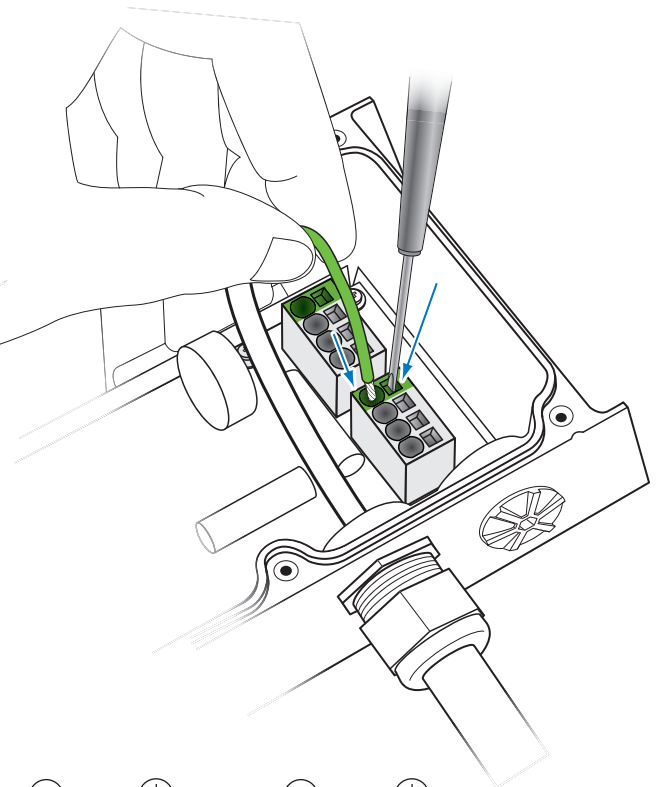

8 – 14 AWG (8.37 – 2.08 mm²) Stranded / Solid

8 – 14 AWG (8,37 – 2,08 mm²) toronné/massif
 8 – 14 AWG (8,37 – 2,08 mm²) Multifilar/Monofilar
 8 – 14 AWG (8,37 – 2,08 mm²) cavi Stranded / Solid
 8 – 14 AWG (8,37 – 2,08 mm²) uit draden bestand/massief
 Litzendraht/Volldraht – 8,37–2,08 mm² (8–14 AWG)
 8 – 14 AWG (8.37 – 2.08 mm²) より線 / 固体
 8 – 14 AWG (8.37 – 2.08 平方毫米) 绞股/固态

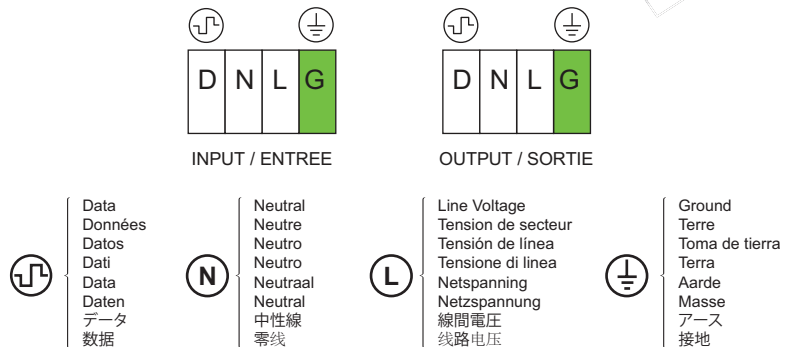

9 Connect power – Output

Connecter l'alimentation - Sortie
 Conectar alimentación - Salida
 Collegare l'alimentazione - Uscita
 Stroom aansluiten - Uitgang
 Stromanschluss - Ausgang
 電源接続 - 出力
 连接电源 - 输出

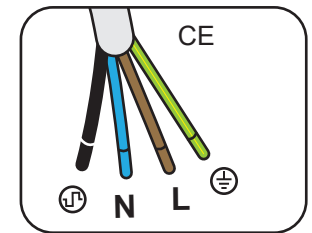
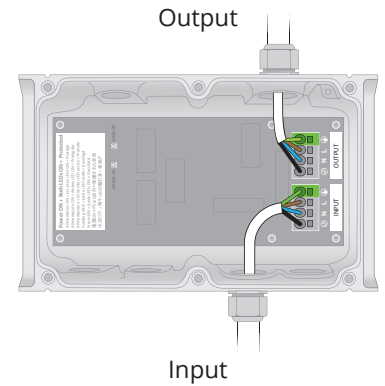
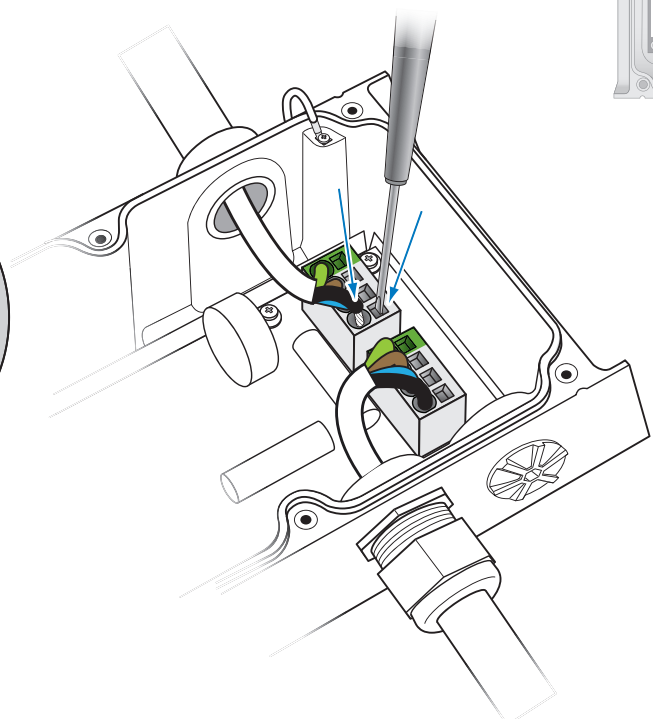
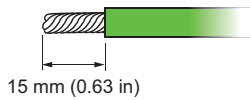
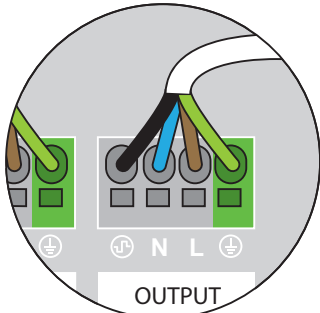

8 – 14 AWG (8.37 – 2.08 mm²) Stranded / Solid

- 8 – 14 AWG (8,37 – 2,08 mm²) toronné/massif
- 8 – 14 AWG (8,37 – 2,08 mm²) Multifilar/Monofilar
- 8 – 14 AWG (8,37 – 2,08 mm²) cavi Stranded / Solid
- 8 – 14 AWG (8,37 – 2,08 mm²) uit draden bestaand/massief
- Litzendraht/Volldraht – 8,37–2,08 mm² (8–14 AWG)
- 8 – 14 AWG (8.37 – 2.08 mm²) より線 / 固体
- 8 – 14 AWG (8.37 – 2.08 平方毫米) 绞股/固态

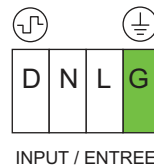

INPUT / ENTREE

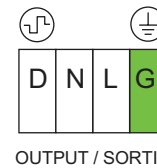

OUTPUT / SORTIE

 Data Données Datos Dati Data Daten データ 数据	 Neutral Neutre Neuro Neuro Neutraal Neutral 中性線 零线	 Line Voltage Tension de secteur Tensión de línea Tensione di linea Netzsppannung Netzspannung 線間電圧 线路电压	 Ground Terre Toma de tierra Terra Aarde Masse アース 接地
--	---	--	---



Do not reverse the input and output connections as this will defeat the built in fuse protection.

N'inversez pas les connexions d'entrée et de sortie, car cela mettrait en échec la protection par fusible intégrée.

No invierta las conexiones de entrada y salida, ya que se anularía la protección por fusible incorporada.

Non invertire i collegamenti di ingresso e di uscita per non eliminare il fusibile di protezione incorporato.

Draai de ingangs- en uitgangsaansluitingen niet om, want dan wordt de ingebouwde zekering uitgeschakeld.

Vertauschen Sie nicht die Eingangs- und Ausgangsanschlüsse, da dadurch die eingebaute Sicherung außer Kraft gesetzt wird.

入力と出力を逆に接続しないでください。内蔵のヒューズ保護機能が働かなくなります。

请勿将输入和输出连接反接，否则将导致内置保险丝保护失效。

10 Turn the power ON. Confirm both LED indicators are on.

Rétablissez le courant Confirmer que les deux indicateurs LED sont allumés.
Conecte la alimentación. Confirme que ambos indicadores LED están encendidos.
Accendere l'alimentazione. Verificare che entrambi gli indicatori LED siano accesi.
Schakel de stroom in. Controleer of beide LED-indicatoren branden.
Schalten Sie die Stromzufuhr EIN Vergewissern Sie sich, dass beide LED-Anzeigen eingeschaltet sind.
電源をオンにします。LEDインジケータが両方点灯していることを確認する。
打开电源。确认两个 LED 指示灯都亮起。

⚠ If either LED is off, surge protection is not functioning properly.

Si l'une des deux DEL est éteinte, la protection contre les surtensions ne fonctionne pas correctement.
Si alguno de los LED está apagado, la protección contra sobretensiones no funciona correctamente.
Se uno dei due LED è spento, la protezione dalle sovratensioni non funziona correttamente.
Als een van beide LED's uit is, werkt de overspanningsbeveiliging niet goed.
Wenn eine der beiden LEDs nicht leuchtet, funktioniert der Überspannungsschutz nicht richtig.
いずれかのLEDが消灯している場合、サージ保護が正しく機能していません。
如果其中一个 LED 熄灭，则说明浪涌保护功能不正常。

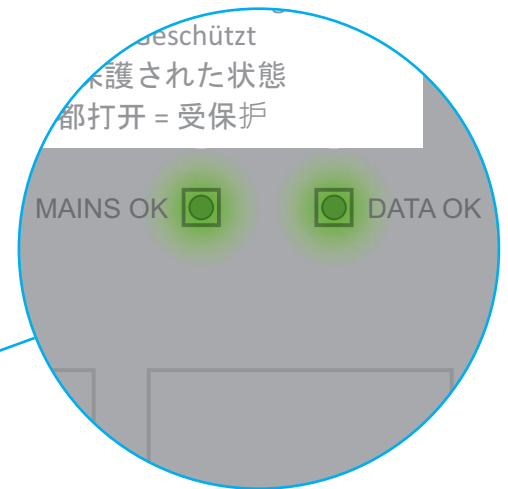
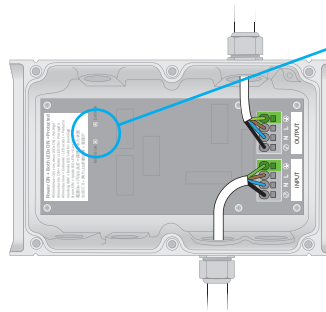

11 Make sure power is OFF.

Assurez-vous que l'alimentation est coupée
Asegúrese de que la alimentación eléctrica esté desconectada
Assicurarsi che l'alimentazione sia disattivata
Zorg dat de voeding is uitgeschakeld
Vergewissern Sie sich, dass die Stromzufuhr ABGESCHALTET ist
電源が OFF であることを確認します
确保电源关闭

12 Secure cover

Fermez bien le couvercle
Asegure la cubierta
Coperchio sicuro
Zet het deksel goed vast
Schutzabdeckung
カバーを固定
安全护盖

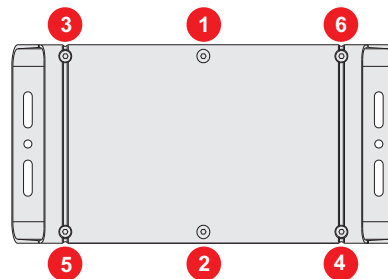
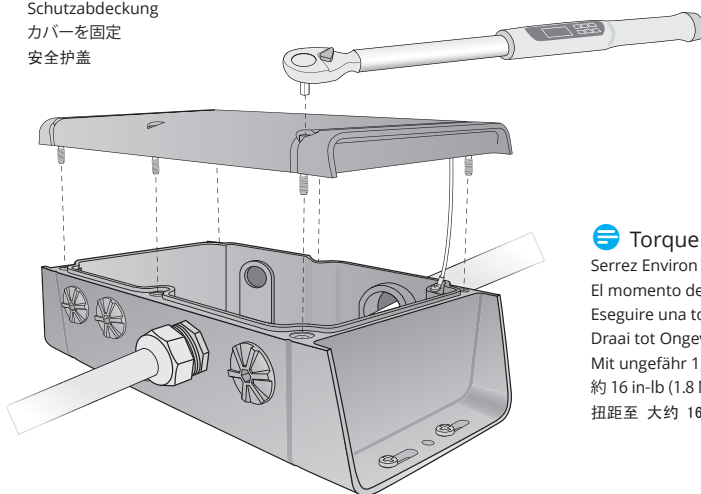

⚙ Torque to 16 in-lb (1.8 Nm) ± 10%

Serrez Environ 16 livres-pouces (1,8 Nm)
El momento de torsión a aproximadamente 16 in-lb (1,8 Nm)
Eseguire una torsione di approssimativamente 16 libbre-pollici (1,8 Nm)
Draai tot Ongeveer 16 in-lb (1,8 Nm)
Mit ungefähr 1,8 Nm (16 in-lb) festziehen.
約 16 in-lb (1.8 Nm) まで締めます
扭矩至 大约 16 英寸-磅 (1.8 牛米)

13 Turn the power ON.

Rétablissez le courant Encienda la alimentación eléctrica
Attivare l'alimentazione Schakel de voeding in
Schalten Sie die Stromzufuhr EIN
電源を ON にします 打开电源

⚠ Branch circuit (input) supply conductors rated 75°C minimum, 14 AWG minimum, copper, solid or stranded.

Les conducteurs d'alimentation du circuit de dérivation (entrée) ont une température minimale de 75°C, un calibre minimal de 14 AWG, en cuivre, solide ou toronné.

Conductores de alimentación del circuito derivado (entrada) a 75°C como mínimo, calibre 14 AWG como mínimo, cobre, sólido o trenzado.

Conduttori di alimentazione del circuito di derivazione (ingresso) con temperatura minima 75°C, minima di 14 AWG, in rame, pieni o a trefoli.

Voedingsgeleiders van aftakingscircuit (ingang) minimaal 75°C, minimaal 14 AWG, koper, massief of geslagen.

Versorgungsleiter für den Abzweigstromkreis (Eingang) mit einer Mindesttemperatur von 75°C, mindestens 14 AWG, Kupfer, massiv oder verseilt.

分岐回路 (入力) 供給導体の定格は最低75°C、最低14AWG、銅製、単線またはより線。

支路 (輸入) 供电导线额定温度不低於 75°C, 最小线径为 14 AWG, 铜质, 实心或绞合。

⚠ Surge Protector Powercore is rated for outdoor use, 60°C maximum operating ambient temperature.

Surge Protector Powercore est conçu pour une utilisation à l'extérieur, à une température ambiante maximale de 60°C.

Surge Protector Powercore está diseñado para uso en exteriores, con una temperatura ambiente máxima de funcionamiento de 60 °C.

Il modello Surge Protector Powercore è classificato per l'uso all'esterno, con una temperatura ambiente massima di funzionamento di 60°C.

Surge Protector Powercore is gespecificeerd voor gebruik buitenshuis, maximale bedrijfstemperatuur 60°C.

Surge Protector Powercore ist für die Verwendung im Freien bei einer maximalen Umgebungstemperatur von 60°C ausgelegt.

Surge Protector Powercore は屋外用で、最大動作周囲温度は60°Cです。

Surge Protector Powercore 的额定值为室外使用, 最高工作环境温度为 60°C。

⚠ Do not use for any voltage for which the Surge Protector Powercore is not rated.

Ne pas utiliser pour une tension pour laquelle le Surge Protector Powercore n'est pas prévu.

No utilizar para tensiones para las que el Surge Protector Powercore no esté homologado.

Non utilizzare per tensioni per le quali l'unità Surge Protector Powercore non è stata classificata.

Niet gebruiken voor een spanning waarvoor de Surge Protector Powercore niet geschikt is.

Verwenden Sie den Surge Protector Powercore nicht für Spannungen, für die er nicht ausgelegt ist.

Surge Protector Powercoreの定格外の電圧には使用しないでください。

请勿将 Surge Protector Powercore 用于额定电压之外的任何电压。

⚠ Do not use the Surge Protector Powercore if the housing, cover, seals, or internal circuit board assembly are damaged.

N'utilisez pas le Surge Protector Powercore si le boîtier, le couvercle, les joints ou le circuit imprimé interne sont endommagés.

No utilice el Surge Protector Powercore si la carcasa, la cubierta, las juntas o el conjunto de la placa de circuito interno están dañados.

Non utilizzare l'unità Surge Protector Powercore se l'alloggiamento, il coperchio, le guarnizioni o il gruppo del circuito interno sono danneggiati.

Gebruik de Surge Protector Powercore niet als de behuizing, het deksel, de afdichtingen of de interne printplaat beschadigd zijn.

Verwenden Sie den Surge Protector Powercore nicht, wenn das Gehäuse, der Deckel, die Dichtungen oder die interne Leiterplatte beschädigt sind.

ハウジング、カバー、シール、内部回路基板アセンブリが損傷している場合は、Surge Protector Powercore を使用しないでください。

如果外壳、盖子、密封件或内部电路板组件损坏, 请勿使用 Surge Protector Powercore。

⚠ Fuses are not replaceable.

Les fusibles ne sont pas remplaçables.

Los fusibles no son sustituibles.

I fusibili non sono sostituibili.

Zekeringen kunnen niet worden vervangen.

Die Sicherungen sind nicht austauschbar.

ヒューズは交換できません。

保险丝不能更换。

⚠ SCCR = 25kA, suitable for use at the point of installation capable of delivering not more than 25,000 RMS symmetrical amperes (available fault current). Check the electrical service panel available fault current rating.

SCCR = 25kA, adapté à une utilisation au point d'installation capable de délivrer au maximum 25 000 ampères symétriques efficaces (courant de défaut disponible). Vérifier l'intensité du courant de défaut disponible du panneau de service électrique.

SCCR = 25kA, adecuado para su uso en el punto de instalación capaz de suministrar no más de 25.000 amperios simétricos RMS (corriente de defecto disponible). Compruebe la capacidad de corriente de defecto disponible del panel de servicio eléctrico.

SCCR = 25kA, adatto all'uso nel punto di installazione in grado di erogare non più di 25.000 ampere simmetriche RMS (corrente di guasto disponibile). Verificare la corrente di guasto disponibile del quadro elettrico.

SCCR = 25kA, geschikt voor gebruik op het installatiepunt dat niet meer dan 25.000 RMS symmetrische ampères (beschikbare foutstroom) kan leveren. Controleer de nominale beschikbare foutstroom van het elektrische servicepaneel.

SCCR = 25kA, geeignet für die Verwendung am Installationsort, der nicht mehr als 25.000 RMS symmetrische Ampere liefern kann (verfügbarer Fehlerstrom). Prüfen Sie den Nennwert des verfügbaren Fehlerstroms der elektrischen Schalttafel.

SCCR=25kA,25,000 RMS対称アンペア(使用可能な故障電流)以下の電流を供給できる設置ポイントでの使用に適しています。電気サービスパネルの使用可能な故障電流定格を確認してください。

SCCR = 25kA, 适用于能够提供不超过 25,000 RMS 对称安培 (可用故障电流) 的安装点。检查配电盘的额定可用故障电流。

⚠ Refer to the product Specification Sheet for complete specifications and ratings at www.colorkinetics.com/global/products/pds/spp

Consultez la fiche technique du produit pour connaître les spécifications et les caractéristiques techniques complètes à l'adresse suivante: www.colorkinetics.com/global/products/pds/spp

Consulte la hoja de especificaciones del producto para ver las especificaciones y valores nominales completos en www.colorkinetics.com/global/products/pds/spp.

Per le specifiche e i valori nominali completi, consultare la scheda tecnica del prodotto all'indirizzo www.colorkinetics.com/global/products/pds/spp.

Raadpleeg het productspecificatieblad voor de volledige specificaties en beoordelingen op www.colorkinetics.com/global/products/pds/spp.

Die vollständigen Spezifikationen und Nennwerte finden Sie im Produktdatenblatt unter www.colorkinetics.com/global/products/pds/spp.

完全な仕様と定格については、製品仕様書を参照 (www.colorkinetics.com/global/products/pds/spp)。

有关完整规格和额定值, 请参阅 www.colorkinetics.com/global/products/pds/spp 上的产品规格表。

⚠ This device features internal protection that will disconnect the surge protective component but will maintain power to the load – now unprotected. If this situation is undesirable for the application, follow the manufacturer's service instructions for replacing the device.

Ce dispositif est doté d'une protection interne qui déconnecte le composant de protection contre les surtensions mais maintient l'alimentation de la charge - qui n'est plus protégée. Si cette situation n'est pas souhaitable pour l'application, suivez les instructions de service du fabricant pour remplacer l'appareil.

Este dispositivo cuenta con una protección interna que desconectará el componente de protección contra sobretensiones pero mantendrá la alimentación de la carga, ahora desprotegida. Si esta situación no es deseable para la aplicación, siga las instrucciones de servicio del fabricante para sustituir el dispositivo.

Questo dispositivo è dotato di una protezione interna che scollega il componente di protezione dalle sovratensioni, ma mantiene l'alimentazione al carico, ora non protetto. Se questa situazione è indesiderata per l'applicazione, seguire le istruzioni di assistenza del produttore per la sostituzione del dispositivo.

Dit apparaat heeft een interne beveiliging die de overspanningsbeveiligingscomponent uitschakelt, maar de belasting - nu onbeschermd - van stroom blijft voorzien. Als deze situatie ongewenst is voor de toepassing, volg dan de service-instructies van de fabrikant voor het vervangen van het apparaat.

Dieses Gerät verfügt über einen internen Schutz, der die Überspannungsschutzkomponente abschaltet, aber die Stromversorgung der nun ungeschützten Last aufrechterhält. Wenn diese Situation für die Anwendung unerwünscht ist, befolgen Sie die Serviceanweisungen des Herstellers zum Austausch des Geräts.

このデバイスは、サージ保護コンポーネントを切り離しますが、負荷への電力は維持する内部保護機能を備えています。この状況がアプリケーションにとって望ましくない場合は、デバイスの交換について製造元のサービス指示に従ってください。

该设备具有内部保护功能, 可断开浪涌保护组件, 但仍可保持对负载的供电 - 现在未受保护。如果应用不希望出现这种情况, 请按照制造商的服务说明更换设备。

